

溶接接手

JRJS 0005 : 2017 対応

二面振動子斜角探触子

鉄筋コンクリート用異形棒鋼溶接部の超音波探傷



二面振動子斜角探触子

5C (5×5) ×2A70 汎用機用 / 専用機用 2タイプあり

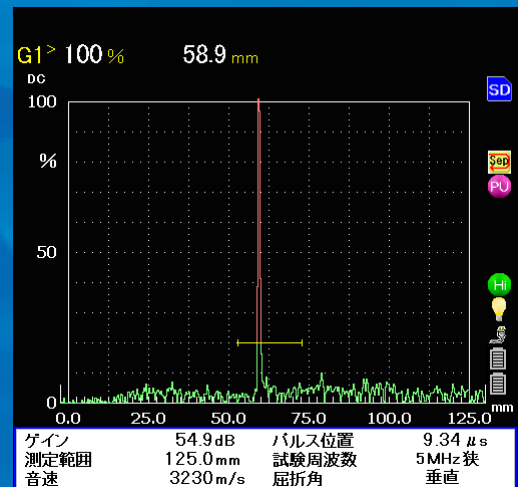
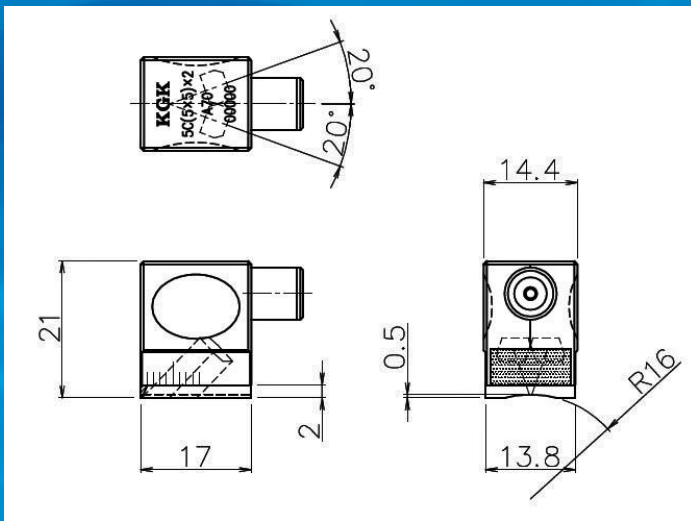

TP : D32

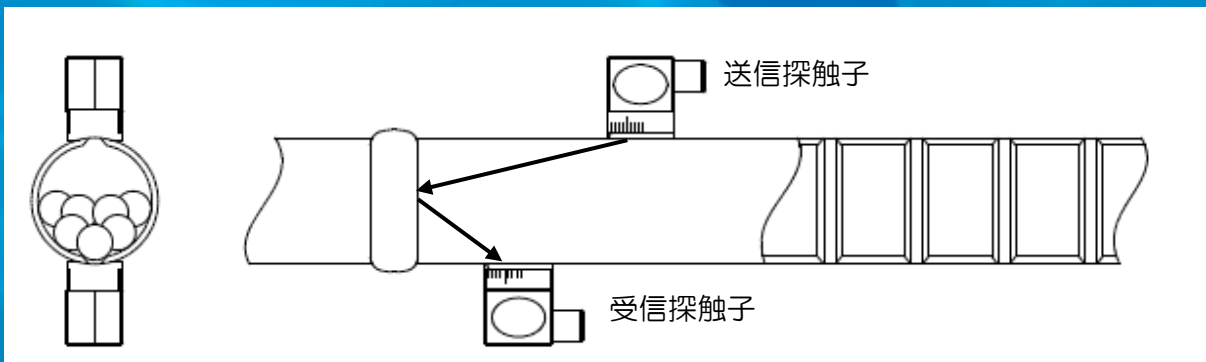

探傷治具が必要な斜めK 走査がなくなり、作業効率が上がります。